

NÁVOD NA POUŽITÍ A ÚDRŽBU

Výrobek: vzduchová puška ISB M1

cal.4.5mm

Výrobce: ing.Stanislav Buráň- ISB, 687 56 Prakšice 247, Czech republic

Dříve než začnete zacházet se vzduchovkou,seznamte se s tímto návodem a zvláště s následujícími bezpečnostními pokyny.

Nesprávné a nedbalé zacházení se zbraní může způsobit neúmyslný výstřel, který může mít za následek zranění,smrt nebo škodu na majetku. Stejně následky mohou mít svévolné úpravy,koroze nebo používání nepředepsaného střeliva nebo poškozeného střeliva. V těchto případech nemůže výrobce nést za vzniklé následky odpovědnost.

Předtím,než byla tato zbraň dána do prodeje,byla přezkoušena,prohlédnuta a zabalena.Výrobce nemůže kontrolovat zacházení se zbraní potom co opustí firmu. Proto si při koupi této vzduchovky ověřte,že je nenabitá a nepoškozená.

Tato příručka s instrukcemi by měla být vždy ke zbraní přiložena a to i v případě,že zbraň někomu půjčíte nebo prodáte.

Bezpečnostní pokyny pro uživatele.

Dbejte dodržování bezpečnostních pokynů pro bezpečnost vaši a bezpečnost ostatních.

- 1.Vždy zacházejte se svou zbraní,jako kdyby byla nabitá.
- 2.Nikdy svou zbraní nemiřte na cokoliv, na co nemíníte střílet
- 3.Nikomu nevěřte,že zbraň není nabitá.
- 4.Než zbraň odložíte nebo předáte jiné osobě,vždy se přesvědčte, že není nabitá.
- 5.Zbraň přechovávejte nenabitou a nenapnutou.
- 6.Nikdy nepoužívejte zbraň k jinému účelu než ke střelbě.
- 7.Nikdy nenechávejte zbraň napnutou nebo nabitou bez dozoru.
- 8.Před nabitím zbraně se přesvědčte,že vývrt hlavně je čistý a bez překážek.
- 9.Používejte pouze originální,továrně vyrobené střelivo příslušné pro ráži vaši zbraně.
- 10.Před střelbou ani během střelby nepijte alkoholické nápoje a neužívejte drogy.
- 11.Nemačkejte spoušť ani nedávejte prsty do prostoru lučiku spouště,pokud nemiřte na cíl a nejste připraveni střílet.
- 12.Než stisknete spoušť,ještě jednou si zkontrolujte váš cíl a prostor za ním. Střela může letět skrze nebo mimo váš cíl ještě několik desítek metrů.
- 13.Nikdy nestřílejte na vodní hladinu nebo na tvrdý povrch jako je kámen.
- 14.Pokud držíte zbraň nikdy se neoddávejte „hrubým žertům“.
- 15.Před čištěním,skladováním nebo dopravou se vždy přesvědčte,že vaše zbraň není napnuta nebo nabitá.
- 16.Zbraň a střelivo přechovávejte v odděleném a uzamčeném prostoru mimo dosah a dohled dětí a nepovolaných osob.
- 17.Nikdy neupravujte součástky zbraně.Můžete tak závažným způsobem narušit správnou funkci zbraně nebo její bezpečnost.

18. Pamatujte, že koroze, použití vadného střeliva, pád zbraně na tvrdý povrch nebo jiné „hrubé zacházení“ může způsobit poškození, které nemusí být na první pohled patrné. Pokud k něčemu takovému dojde, nechejte zbraň prověřit u odborníka.

NÁZVOSLOVÍ A POPIS VZDUCHOVKY

Názvy všech součástek jsou uvedeny v kapitole „Vyobrazení a seznam součástek“.

Vzduchová puška ISB M1 je jednoranná dlouhá zbraň určená k zábavné střelbě, případně výcviku střelby. Ráže pušky je 4,5mm.

Střela je poháněna tlakem vzduchu odvozeného od pohybu pístu, který pístu uděluje hnací pružina. Píst je napínán pákou umístěnou pod hlavní. Puška má jištění proti vymrštění napínací páky pokud dojde ke spuštění aniž by byla napínací páka vrácena do základní polohy.

Hlaveň je pevně spojena s tělem, nabíjení se provádí ručně po odklopení nabíjecí klapky.

Kovové části mají klasickou povrchovou úpravu oxidačním černěním, rozdílný odstín černění v závislosti na druhu materiálu je povolen. Pažba je z bukového dřeva.

POKYNY PRO POUŽÍVÁNÍ

Střelivo

Pro střelbu používejte výhradně střelky Diabolo ráže 4.5mm nebo broky č.11. Používání menších broků, hřebíků, kamének apod. poškozuje vývrt hlavně. Navíc hrozí nebezpečí, že takovýto předmět propadne přepouštěcím kanálkem do vzduchového válce, kde poškodí těsnění a ostatní funkční plochy.

Napínání a nabíjení zbraně

PŘI NAPÍNÁNÍ A NABÍJENÍ MĚJTE VŽDY VZDUCHOVKU ZAMÍŘENOU DO BEZPEČNÉHO PROSTORU

Uchopte vzduchovku jednou rukou za předpažbí, jedním prstem té samé ruky stlačte pojistný čep, který se nachází na spodní straně předpažbí až na doraz. **Čep držte během napínání stlačený. Pozn. 1.** Druhou rukou uchopte napínací páku a odklopte západku, která ji aretuje v základní poloze. Následně otáčejte napínací pákou tak dlouho až je píst zachycen v zadní poloze, což doprovází znatelné cvaknutí. obr. 1 Napínací páku vraťte do základní polohy pod hlavní.

Pozn. 1 Pojistný čep chrání uživatele při nesprávné manipulaci, když uživatel stiskne spoušť napnuté vzduchovky, aniž by vrátil napínací páku do základní polohy. Pokud by zbraň neměla tento mechanismus došlo by k vymrštění napínací páky a možnému zranění.

Odklopte nabíjecí klapku a **do hlavně** NE DO NABÍJECÍ KLAPKY vložte střelku Diabolo, nebo brok č.11 a zatlačte jej co nejvíce do vývrtu. Mírné vyčnívání konce střelky na zkosené horní části čela hlavně není na závadu. obr. 2. Zaklapněte nabíjecí klapku. Zbraň je připravena ke střelbě.

Nastavení mířidel

Vzduchovka je nastřelena ve výrobní firmě na 10m. pokud chcete střilet na jinou vzdálenost je třeba provést korekci mířidel. Toto se provádí otáčením výškového, respektive stranového šroubu.

Použití dalekohledu a dioptru

Vzduchovka ISB M1 je opatřena v pouzdře drážkami pro upevnění vzduchovkového dalekohledu nebo dioptru.

PÉČE O ZBRAŇ

Vzduchovku napínejte až těsně před střelbou. Zbytečné napnutí unavuje zpruhu pístu a snižuje výkon. Občas překontrolujte dotažení spojovacích šroubů a v případě potřeby je dotáhněte.

Po několika stovkách výstřelů, nejméně jednou za tři měsíce, vzduchovku vyčistěte a nakonzervujte. Vývrt hlavně vytírejte suchým hadříkem navlečeným do vytěraku. Hadříky vyměňujte tak dlouho až bude poslední kousek čistý. Nakonec nakonzervujte vývrt a kovové části zbraně hadříkem zvlhčeným v oleji nebo používejte olej ve spreji. Při odklopené napínací klapce kápněte 2 až 3 kapky oleje do přepouštěcího kanálku, aby se namazalo těsnění pístu a nakonzervoval rovněž vnitřní prostor vzduchového válce. Přebytečný olej setřete.

Údržbu pažby provádějte suchým hadříkem, nebo některým prostředkem na leštění nábytku.

Vzduchovku ukládejte na suché a bezprašné místo.

Výměna těsnění pístu

Před vyndáním pístu z pouzdra je třeba odšroubovat aretační šroub pístu.

Těsnění sejměte z pístu vypáčením pomocí šroubováku. Pokud zůstane těsnění v pouzdře vzduchovky zatlačte jej až na dno a do středového otvoru zašroubujte dostatečně dlouhou tyčku opatřenou závitem M5. Tu pak plynulým tahem vytáhněte i s těsněním.

Nové těsnění natlačte na čelo pístu rukou. Aby to šlo lépe, můžete jej předtím namazat konzervačním tukem. V žádném případě jej nenarážejte. Zasouvání těla pístu do pouzdra provádějte opatrně, aby nedošlo k poškození těsnění.

Technická data vzduchové pušky ISB M1

Ráže	4,5mm
Počet drážek v hlavni	10
Celková délka	1070mm
Délka hlavně	450mm
Délka záměrné	415mm
Hmotnost	3kg
Počáteční rychlost střelky „diabolo“	Max. 150m/s
Napínací síla	100N max.
Odpor spouště	bez regulace

NAVOD NA POUZITI - obr. 1

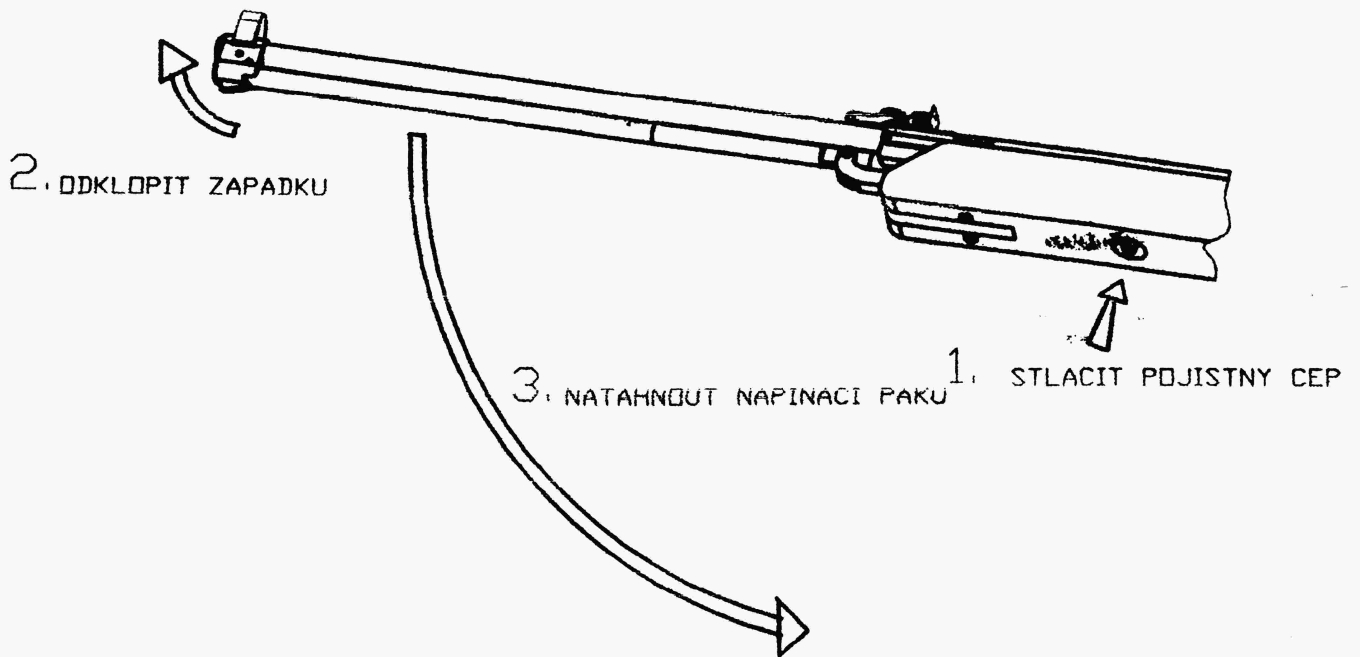

NAVOD NA POUZITI - obr. 2

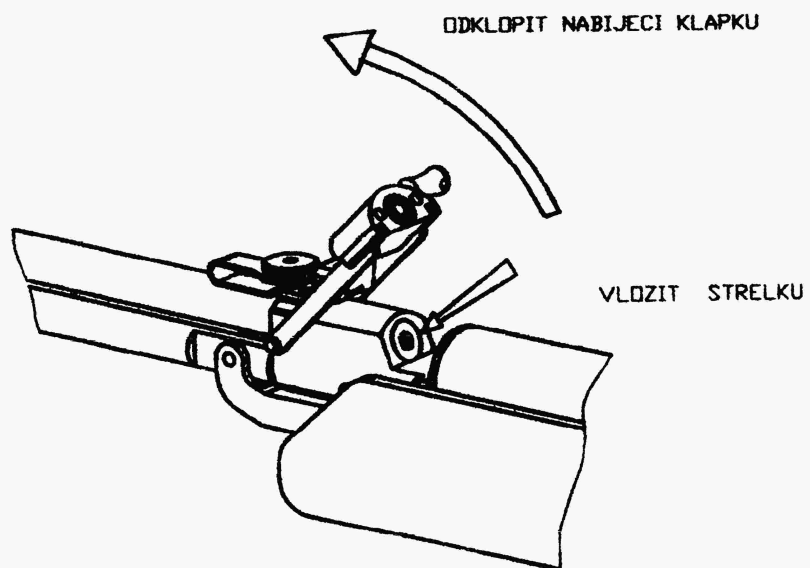

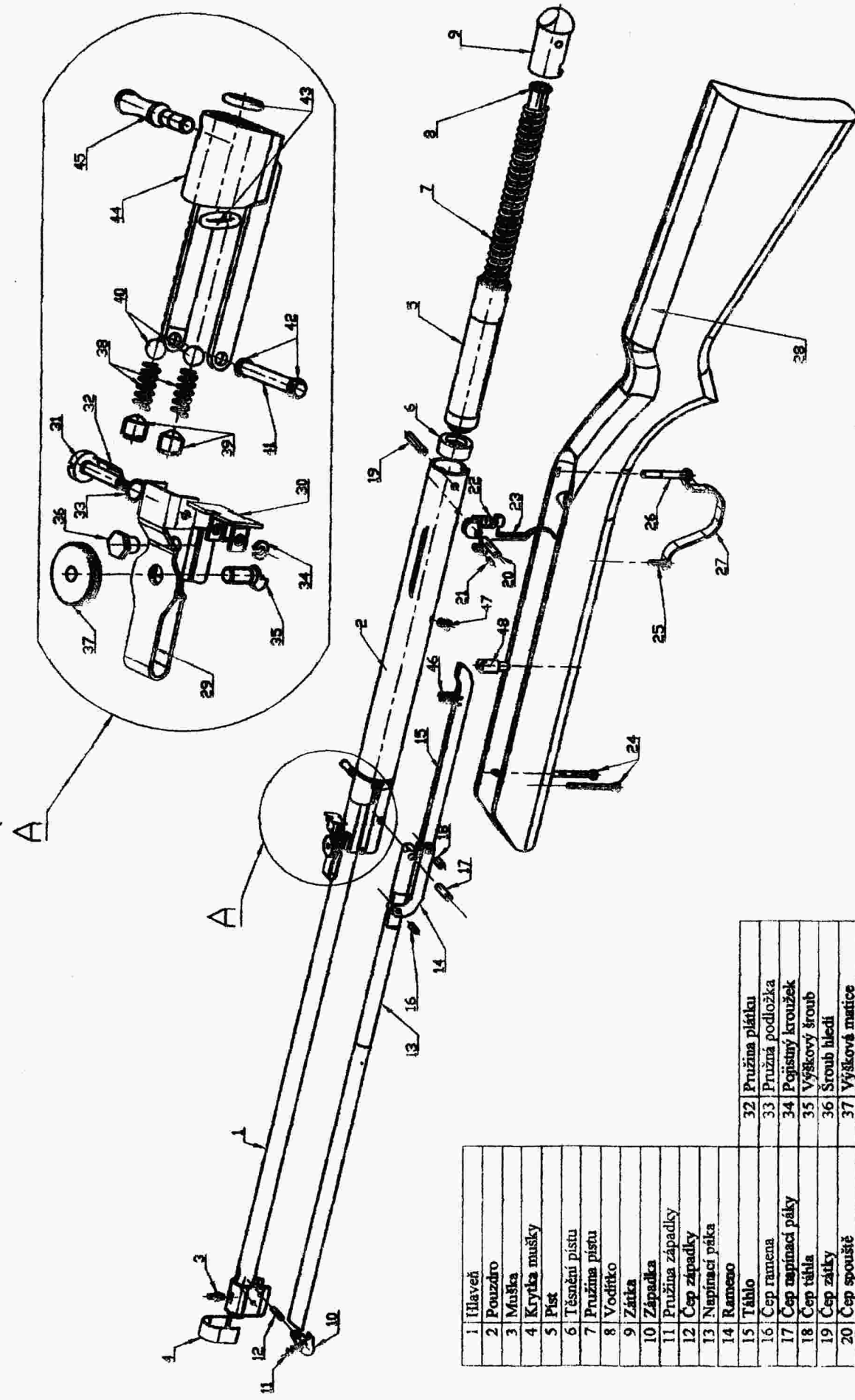

ISB M1

cal. 4,5 mm

1	Hlaveň	32	Pružina plátku
2	Pouzdro	33	Pružina podložka
3	Muška	34	Pojistný kroužek
4	Krytka mušky	35	Výškový šroub
5	Píst	36	Šroub hledi
6	Těsnění pistu	37	Výšková matice
7	Pružina pistu	38	Pružina kuličky
8	Vodítko	39	Stavčí šroub 2ks
9	Zárka	40	Kulička 2ks
10	Západka	41	Čep klapsky
11	Pružina západky	42	Pojistný kroužek 2ks
12	Čep západky	43	O kroužek
13	Napínací páka	44	Klapka
14	Rameno	45	Klika
15	Táhlo	46	Pružina tabla
16	Čep ramena	47	Přátka hledi
17	Čep napínací páky	48	Pojistný šroub
18	Čep táhla		
19	Čep zátky		
20	Čep spouště		
21	Doraz spouště		
22	Pružina spouště		
23	Spoušť		
24	Přední šroub pažby 2ks		
25	Vrst lučičku		
26	Zadní šroub pažby		
27	Lučičk		
28	Pažba		
29	Základna hledi		
30	Přátka hledi		
31	Stranový šroub		